

**CARACTERÍSTICAS TÉCNICAS CARACTÉRISTIQUES TECHNIQUES**

Resistencia a Tracción	Résistance à la Traction (MPa)	0,09
Resistencia al esfuerzo cortante	Résistance à l'effort de coupe (MPa)	0,11
Módulo de esfuerzo cortante	Module d'effort de coupe (MPa)	2,76
Resistencia a la compresión	Résistance à la compression (MPa)	0,01
Coefficiente de conductividad	Coefficient de conductivité (W/m²K)	0,021
Resistencia a Flexión 1 vano (presión)	Résistance à flexion 2 appuis (KNm/m)	1,44
Tensión de Arrugamiento 1 vano	Tension de froissement 2 appuis (ext Mpa)	74,51
Resistencia a Flexión 1 apoyo intermedio	Résistance à flexion 3 appuis (KNm/m)	1,41
Tensión de Arrugamiento en apoyo central	Tension de froissement sur appui central (MPa)	72,67

**PREDISPOSICIÓN AL SOLAPE - PRÉDISPOSITION À LA SUPERPOSITION**

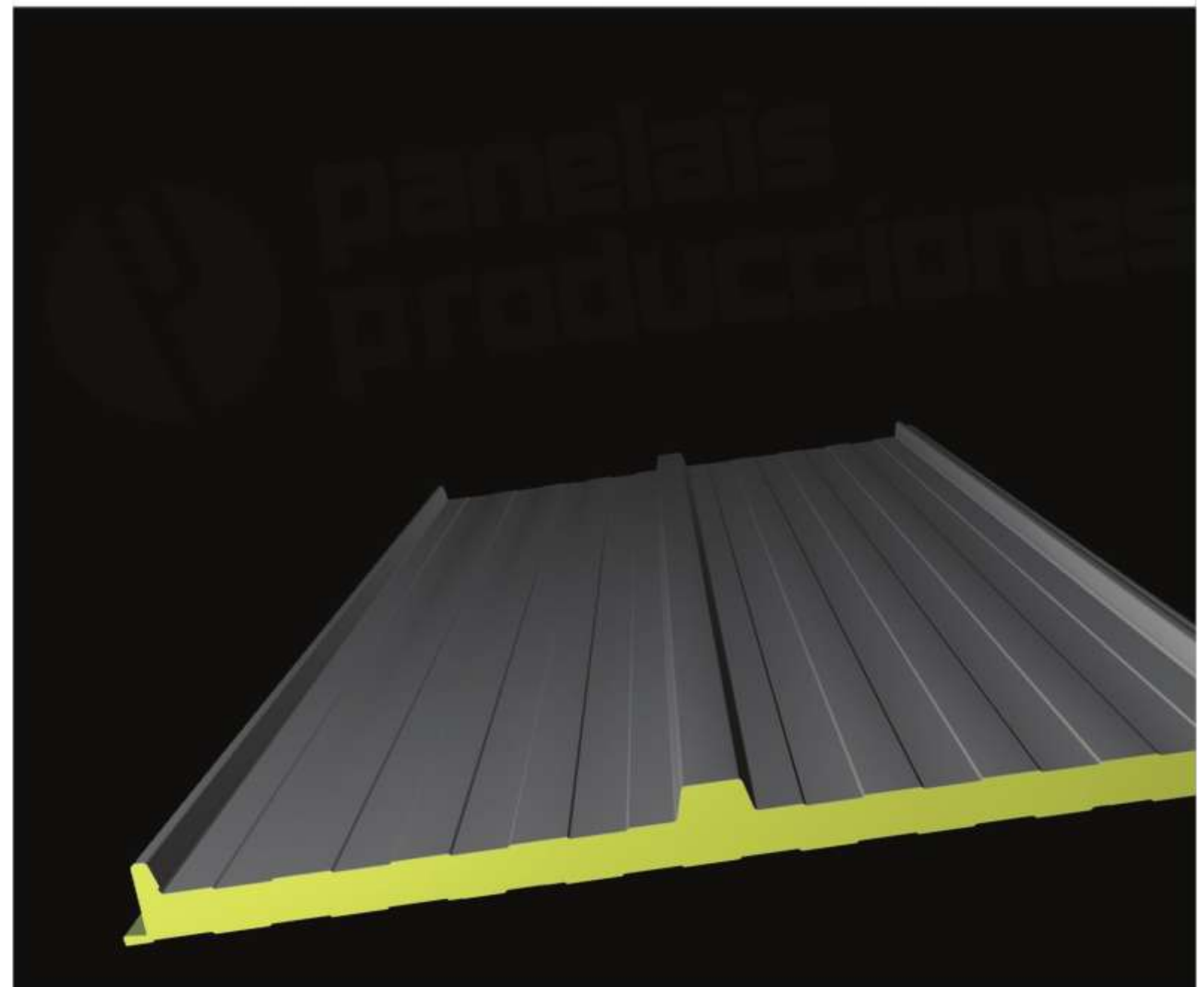
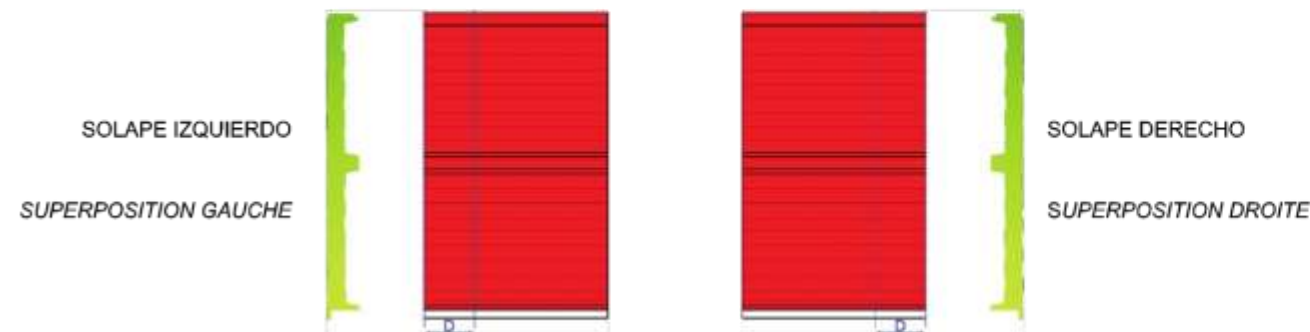

FICHA TÉCNICA

FICHE TECHNIQUE

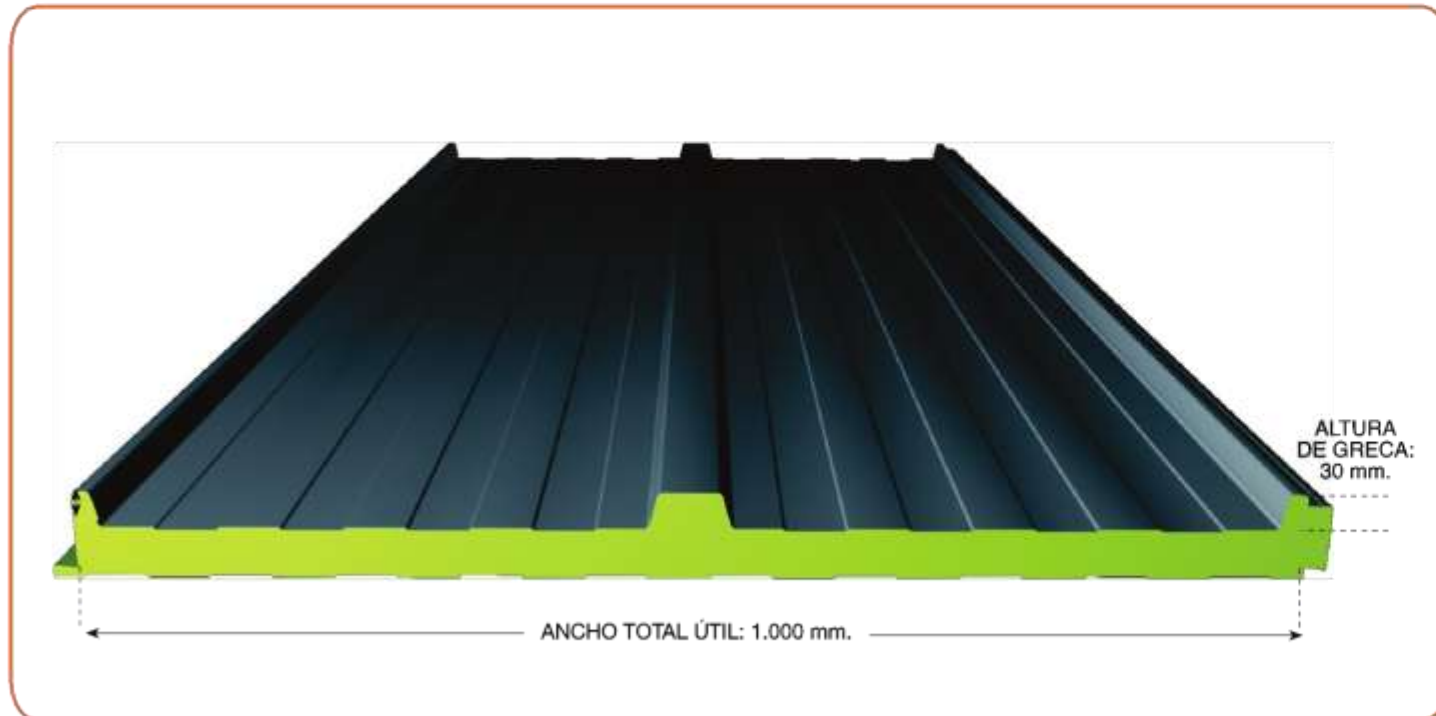

SISTEMA DE UNIÓN  
SYSTEME D'UNION

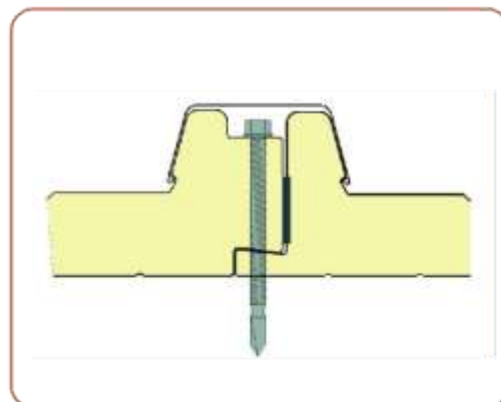

SISTEMA DE ILUMINACIÓN  
SYSTEME D'ILLUMINATION

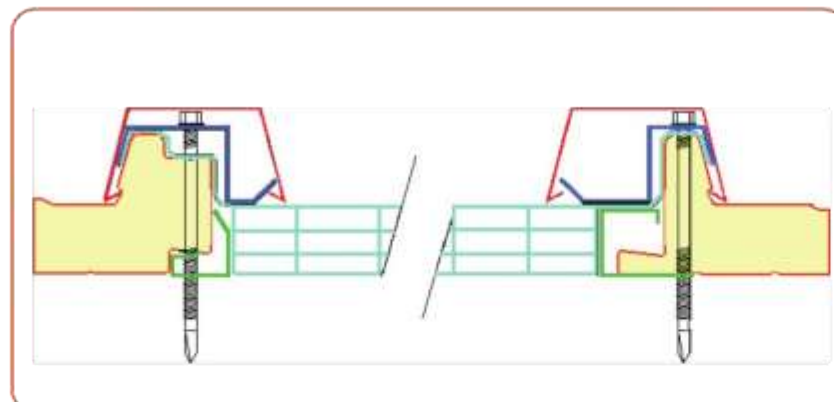

MÓDULOS Y TIPOS DE MICRONERVADURAS / MODULES ET TYPES DE MICRONERVURES

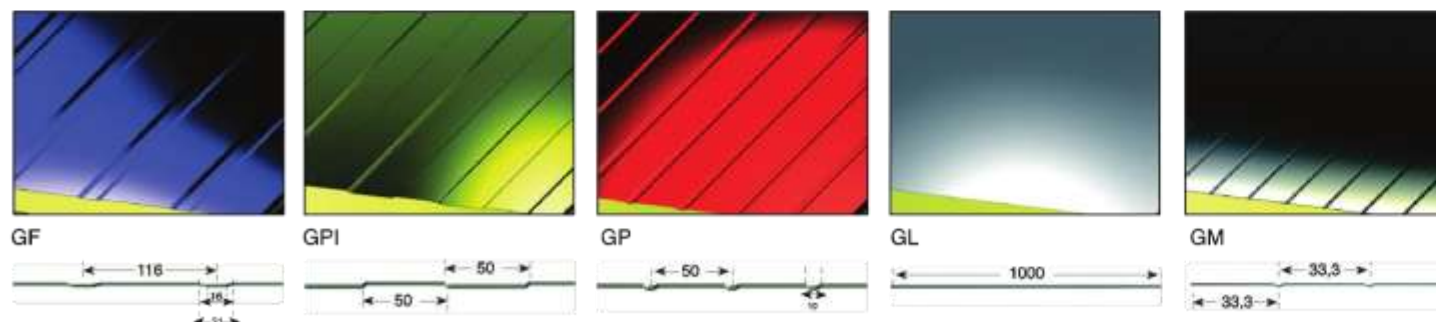

ESPEORES PANEL DE 30 HASTA 80 mm. / LONGITUD MÁXIMA 15,5 m.  
EPAISSEURS PANNEAU DE 30 À 80 mm. / LONGUEUR MAXIMALE 15,5 m.

SOPORTES

- Acero galvanizado y prelacado silicona poliéster
- Acero galvanizado y recubierto con PVC
- Por encargo: PVDF, Plastisol.
- Aluminio, Cobre, Inox
- Gofrado: tipo Estuco.

SUPPORTS

- Acier galvanisé et prelâqué silicone polyester
- Acier galvanisé et revêtu de PVC en couleurs
- Sur demande: PVDF, Plastisol.
- Aluminium, Cuivre, Acier Inoxydable
- Gauffre: Type stucco.

AISLAMIENTO

- Con espuma a base de resina de poliuretano que retarda la propagación del fuego.
- Densidad 36-40 kg./m<sup>3</sup> +- 10%
- Panel con clasificación de Reacción al fuego: C-s3, d0 a B-s2, d0

ISOLATION

- Mousse à base de résine polyuréthane qui retarde la propagation des flammes.
- Densité 36-40 kg./m<sup>3</sup> +-10%
- Panneau avec Classement au Feu: C-s3, d0 a B-s2, d0

ESPEORES DE CHAPA

De 0'35 a 0'60 mm.

EPAISSEURS DE TÔLE

De 0'35 a 0'60 mm.

TOLERANCIA DIMENSIONAL

- Espesor del panel: +- 2 mm.
- Longitud: +- 5 mm.
- Módulo: +- 2 mm.
- Rectangularidad/escuadra: +- 6 % (del ancho nominal)

TOLERANCES

- Épaisseur du panneau: +- 2 mm.
- Longueur: +- 5 mm.
- Module: +- 2 mm.
- Équerrage maxi: +- 6 %.

CARGA ENTRE EJES:  
ACERO/ACERO 0,5/0,4

PORTEES ENTRE APPUIS:  
ACIER/ACIER 0,5/0,4

Espesor (mm)	0,5/0,4 Peso kg/m <sup>2</sup>	U w/m <sup>2</sup> °k	Carga Max. Uniforme kg/m <sup>2</sup> Flecha<=1/200									
			DISTANCIA MÁXIMA 2 APOYOS (mm.)					DISTANCIA MÁXIMA 4 APOYOS (mm.)				
			80	120	150	200	250	80	120	150	200	250
30	9,13	0,58	2,61	2,23	2,05	1,77	1,52	3,06	2,62	2,39	2,14	1,87
40	9,53	0,46	3,01	2,58	2,36	2,09	1,92	3,49	3,01	2,80	2,48	2,22
50	9,93	0,38	3,39	2,93	2,70	2,40	2,09	3,92	3,41	3,15	2,84	2,53
60	10,33	0,32	3,78	3,29	3,01	2,65	2,36	4,37	3,79	3,50	3,14	2,84
80	11,13	0,25	4,50	3,88	3,58	3,20	2,84	5,19	4,50	4,15	3,71	3,31

- Los valores son el resultado de las pruebas efectuadas en nuestro laboratorio.
- La tabla no es aplicable a producto estándar, sólo es válida para Acero especificado.
- El proyectista efectuará el cálculo estructural específico.
- La inclinación de la cubierta no será inferior al 7%.
- Les valeurs sont le résultat des essais effectués dans notre laboratoire.
- La table n'est pas applicable à un produit standard, uniquement pour les aciers spécifiés.
- L'ingénieur devra effectuer le calcul structurel correspondant à chaque cas concret.
- L'inclinaison de la toiture ne sera pas inférieure à 7%.